

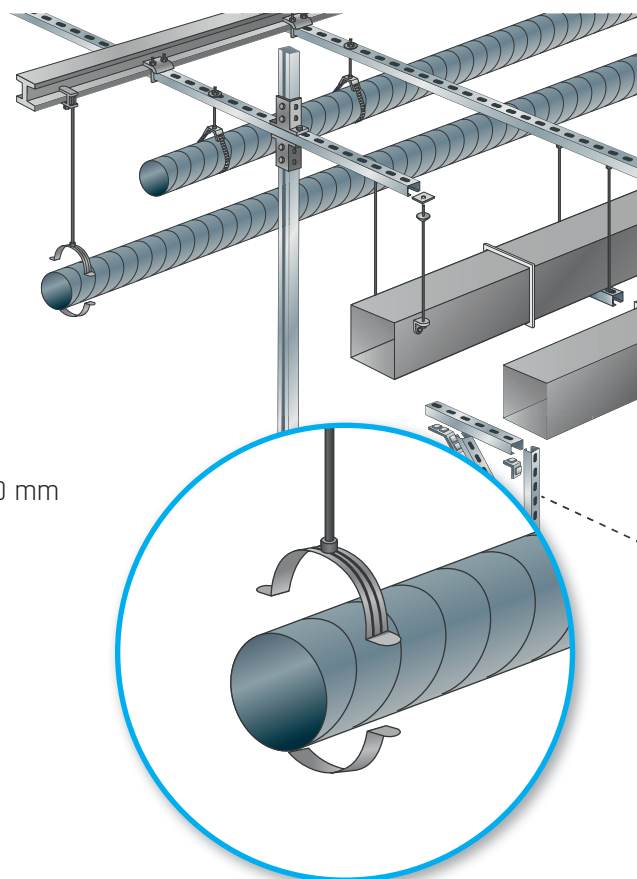

Einsatzbereich

Rohrschellen zur Aufhängung starrer Lüftungsrohre (Wickelfalzrohre). Schnell-Aufhängungssystem für Nennweiten bis 450 mm.



Vorteile

- schnelle und einfache Montage
- abnehmbarer Schalldämmgummi
- Schnell-Aufhängungssystem bis Nennweite 450 mm
- verfügbar im Lager und auf airleben24.de

Produktpalette

- Nennweiten: 80 mm bis 1.250 mm
- ohne Schalldämmgummi (NSF)
- Edelstahl-Ausführung auf Anfrage

Technische Daten

	Ø < 400 mm	Ø > 450 mm
Material	Stahlblech verzinkt	Stahlblech verzinkt
Doppelgewindemutter	M8 / M10	M8 / M10
Stärke	1,8 mm	2,5 mm
Breite	20 mm	25 mm
Seitenbefestigung	M6 x 20 mm	Loch 11 mm + Schrauben M10 x 25 mm
Maximal-Last bei Installation mit Zentral-Aufhängungsmutter*	70 Kg	100 Kg
Maximal-Last der seitlichen Befestigungspunkte*	-	200 Kg
Schweißfestigkeit der Zentral-Aufhängungsmutter (Drehmoment)	max. 25 N/m	max. 25 N/m

*Traglastberechnung ist abgedeckt durch einen 5:1 Sicherheitsfaktor und basiert auf einer vertikal verteilten Last.



Ausführung

Schnell-Aufhängungssystem

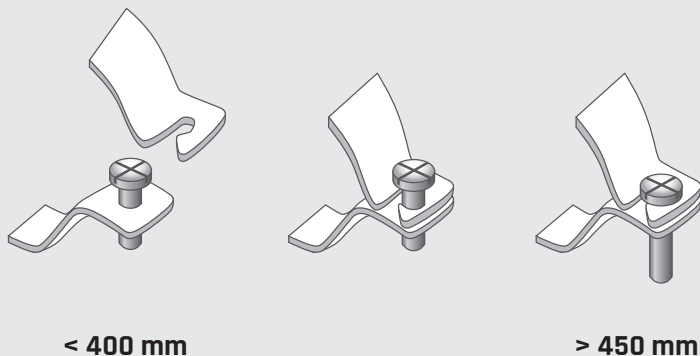

Doppelgewindemutter

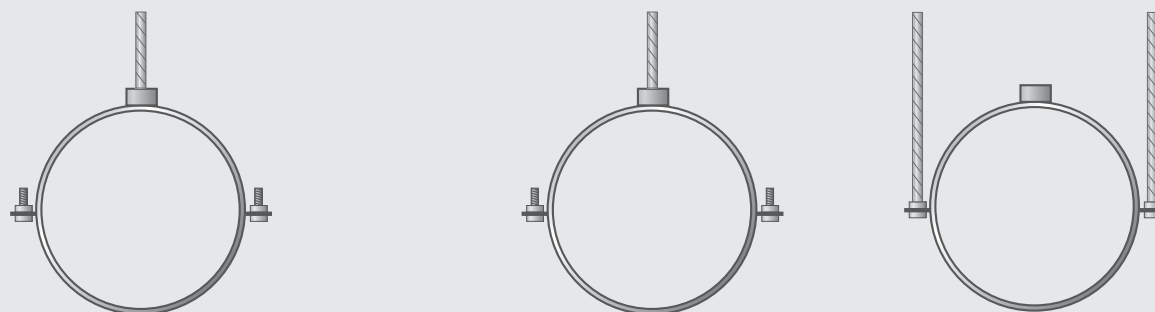
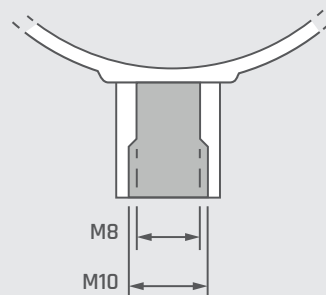

Verpackungseinheit

Nennweiten	VPE (STK)
080 bis 180	60
200 bis 315	30
355 bis 400	20
450 bis 1.250	10

Zubehör-Artikel

	Nennweiten	Maße	Artikelnummer
Gewindestange	M8	1 m (Länge)	10499501
Gewindestange	M10	1 m (Länge)	10499502